

プリーツマスクの作り方

サイズ
S (横) 約 15cm × (縦) 約 8cm
M (横) 約 16cm × (縦) 約 9cm
L (横) 約 18cm × (縦) 約 10cm

材料
 各サイズ共通
 【生地】横 20cm × 縦 50cm

ゴム
S 約 60cm
M 約 60cm
L 約 70cm



裁断

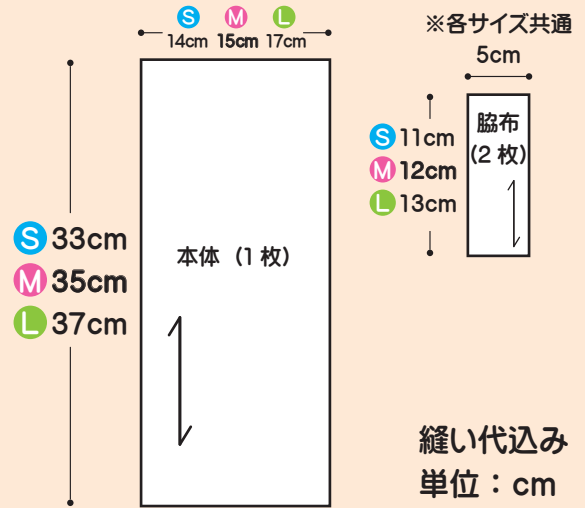

1 中表に半分に折り
ミシンをかけます。

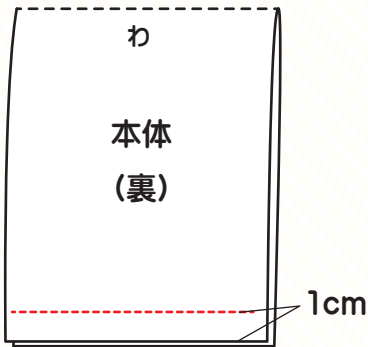

2 表に返し形を整え
ステッチをかけます。

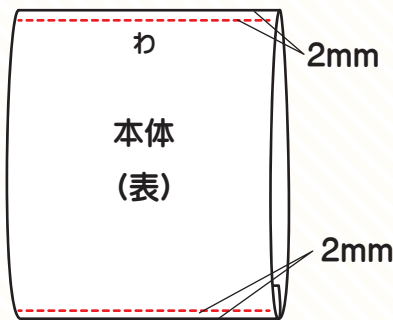

3 折り山の印をつけます。

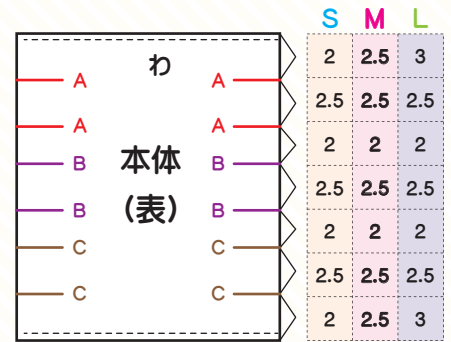

4 AとAを合わせて折り山を作ります。
B・Cも同様に作ります。(図参照)

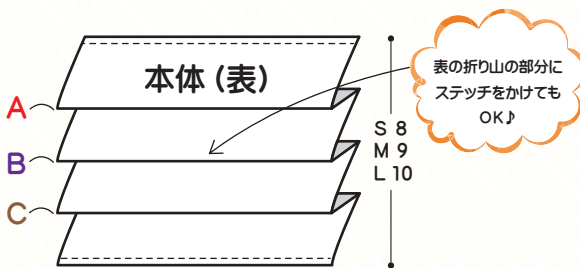

5 両脇の縫い代の外側に
仮止めミシンをかけます。

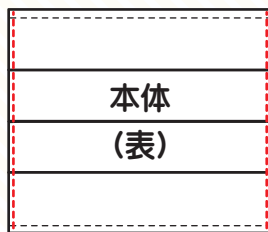

6 本体に脇布を縫いつけ、
表に戻します。

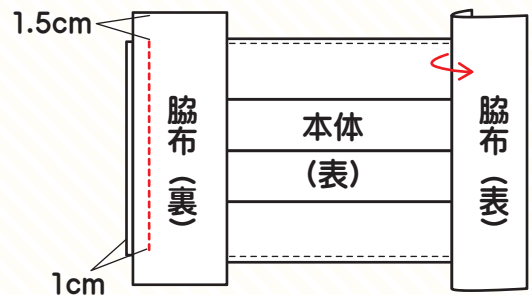

7 脇布の縫い代を折ります。

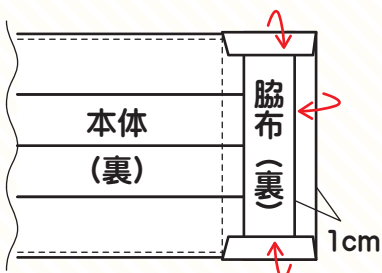

8 さらに半分に折り、
裏からステッチをかける。

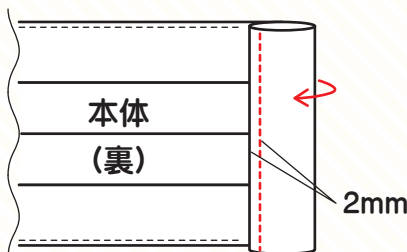

9 ゴムを通して完成です。
(長さを調節してください)

