

出来上がりサイズ

タテ 35cm × ヨコ 43cm × マチ 14cm

材 料

110cm巾の生地 60cm 使用

※生地は薄手の物をお選びください。

生地によってはポケットに
収納できない場合がございます。



1 本体の袋口を
三つ折りします。

2 【ポケットを作ります】
外側に半分に折り、図のように折り上げ、両脇を1cmで縫い表に戻します。

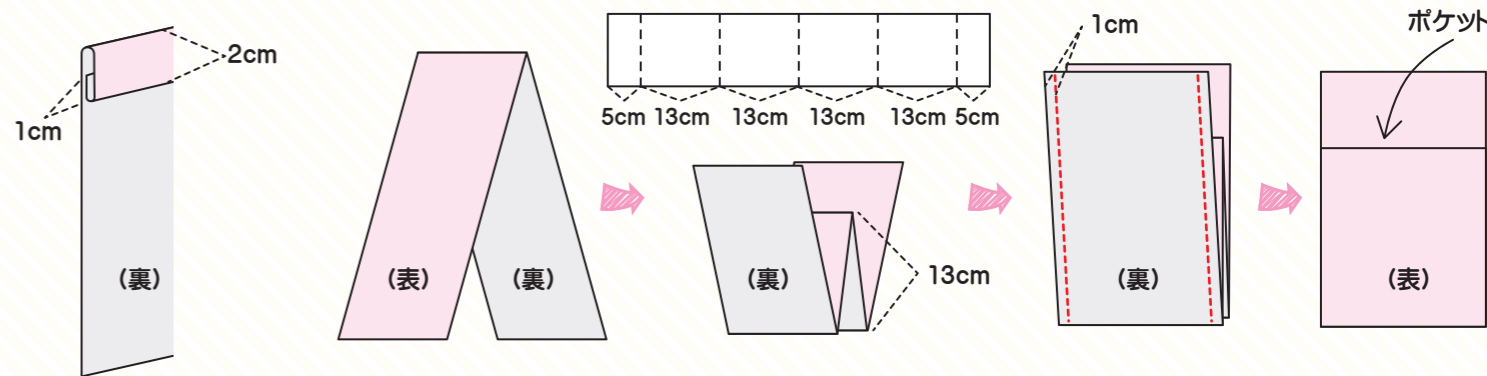

3 【持ち手を作ります】
中表にして縫い代1cmで縫い、縫い代を割ってから表に戻して整え、両サイド2mmのところステッチします。

4 【本体・底を縫います】
中表に合わせ、縫い代1cmで縫いジグザグミシンをかけます。

5 【本体・脇を縫います】
底の縫い目から7cmのところを折り上げ、袋口の三つ折りはいったん開きます。両脇を縫い代1cmで縫ってジグザグミシンをかけます。

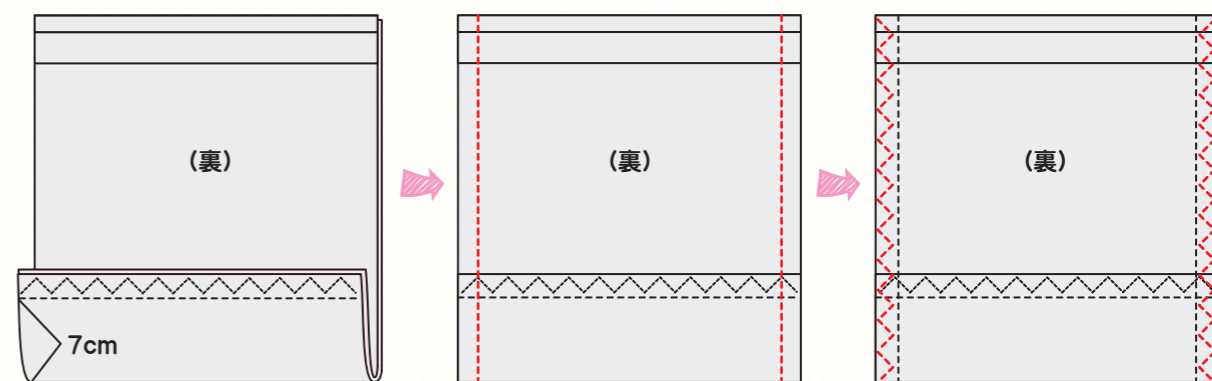
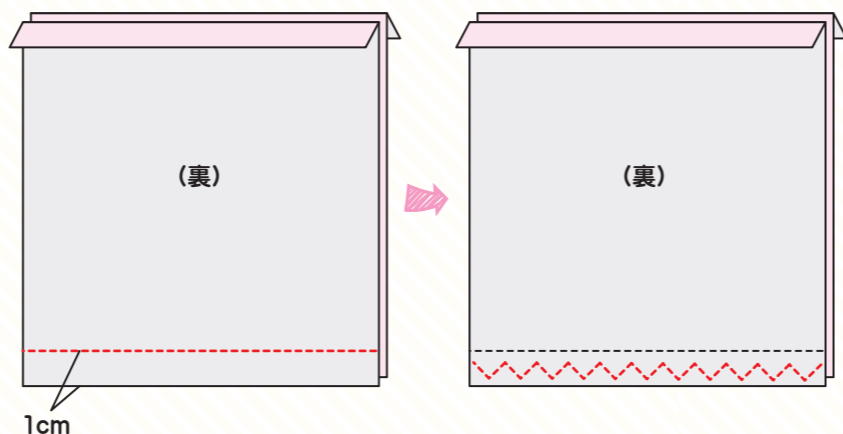
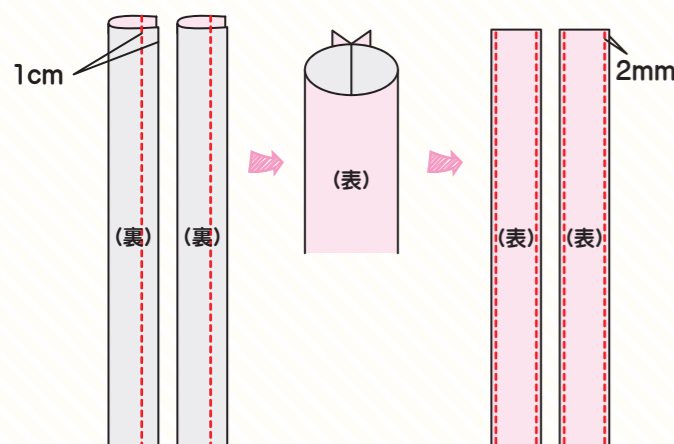

【裁断】 110cm巾 × 60cmの生地を用意します。布目がゆがんでいるときは、たて糸とよこ糸が直角になるように整えて下図のように印をつけて裁断します。
※図は縫い代を含みます。

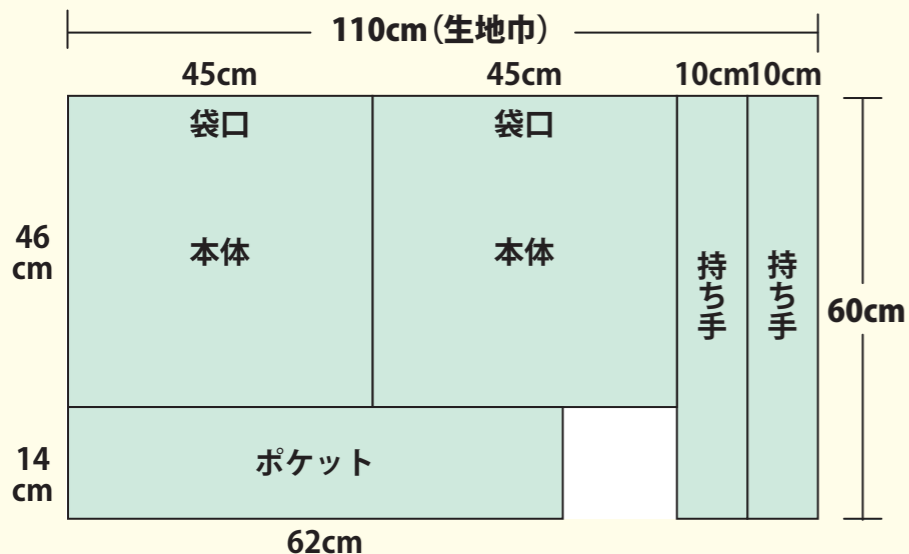

6 【ポケットと持ち手を付けます】
ポケットを本体の中央に、その両脇5mmあけてねじれないように注意して持ち手を配置し仮止めします。反対側の持ち手も同じ位置に仮止めします。

7 【袋口を縫います。】
持ち手を折り上げ三つ折りの端と上端2mmのところを一周ステッチして完成です。

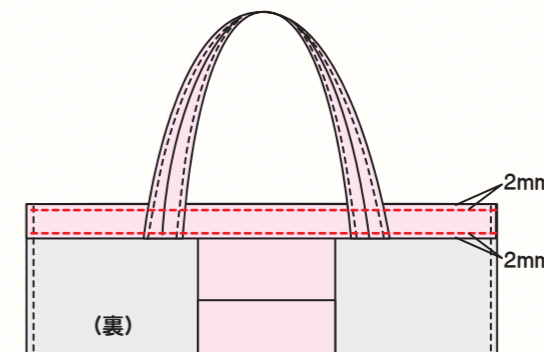
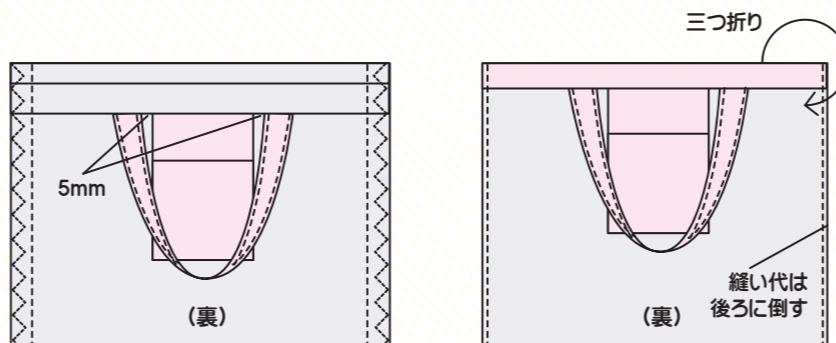

※完成イメージ