

出来上がりサイズ

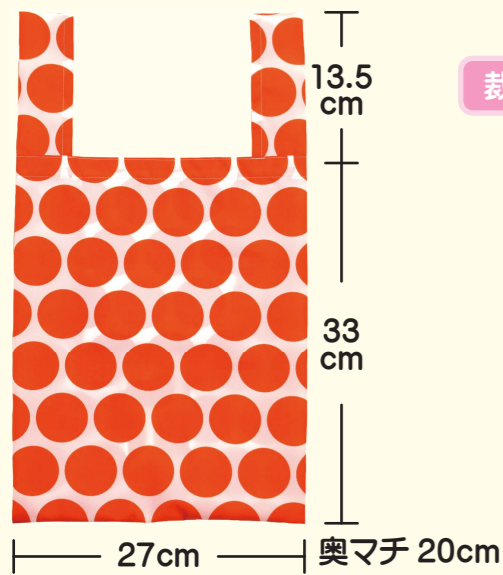

材料 ナイロンオックスや薄手の綿生地
110cm巾の生地 80cm 使用

裁断図 図は縫い代を含みます。

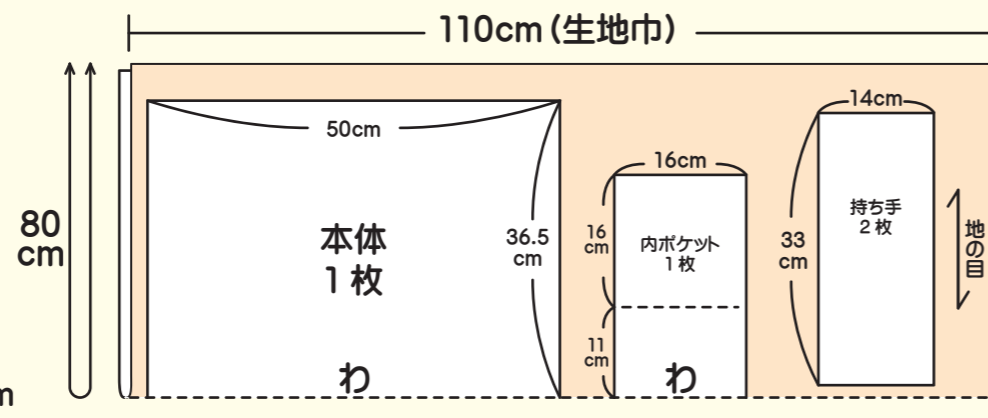

1 持ち手を縫います。

両側を1cmの三つ折りにして端にステッチをかけます。

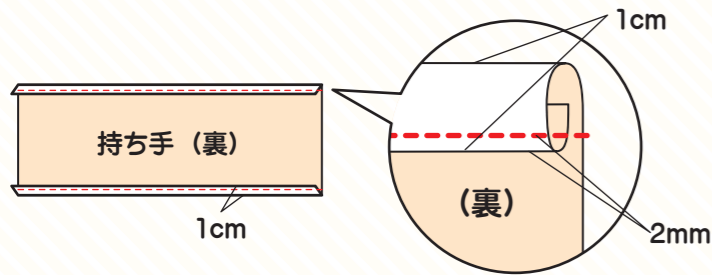

2 ポケットを縫います。

- (1) 二つ折りにして折り山を縫います。
- (2) 底の位置で折り両端を縫います。
- (3) ひっくり返して中央にしるしをつける。

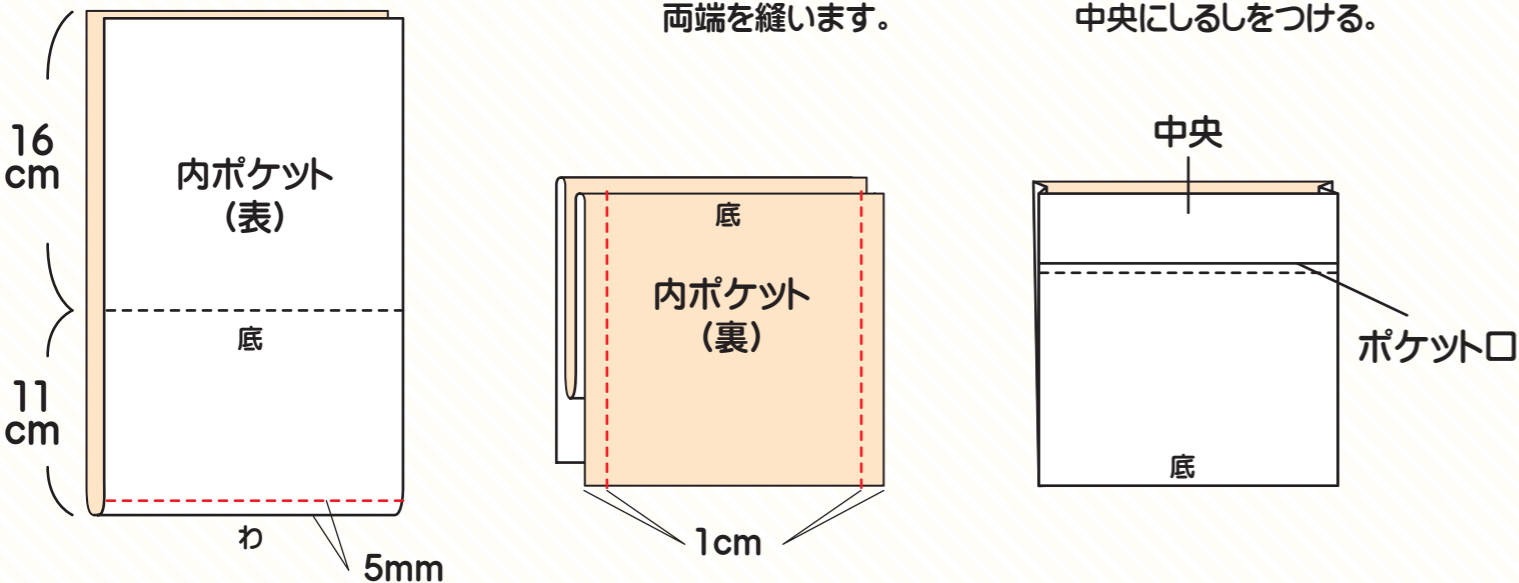

3 本体にポケットと持ち手を仮止めし、袋口を始末します。

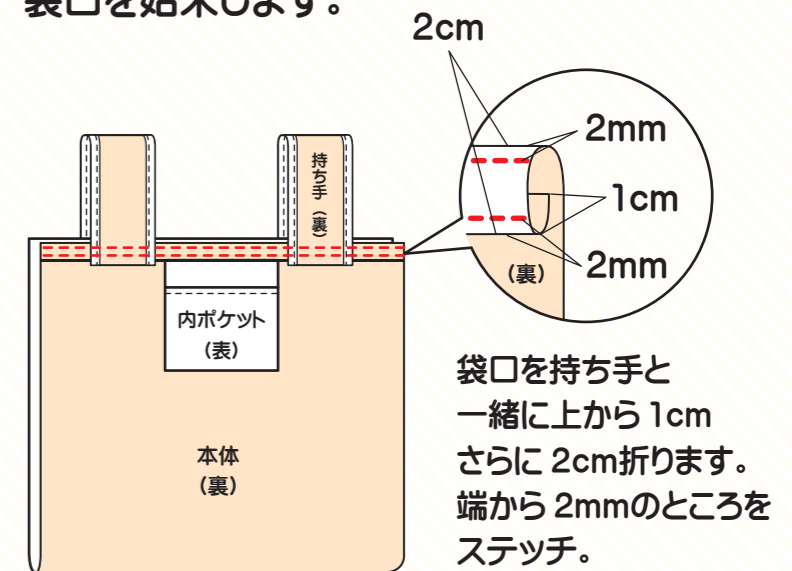
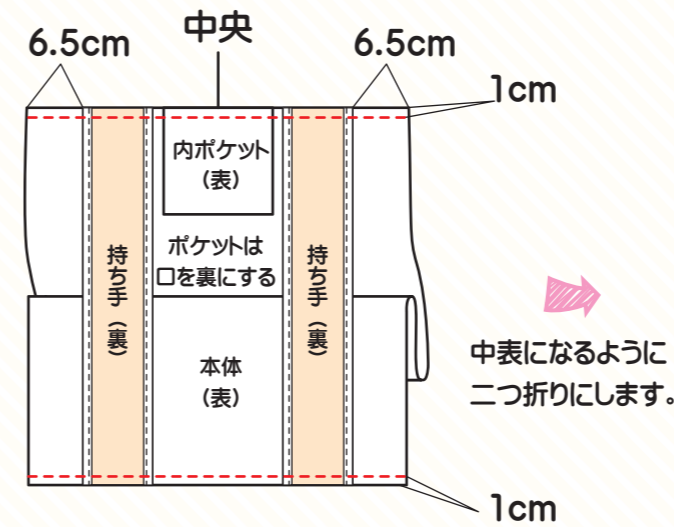

4 本体の脇を縫います。

- (1) 表に返し底の位置で二つ折り 縫い代5mmで両脇を縫います。
- (2) 両脇1cmのところを縫います。

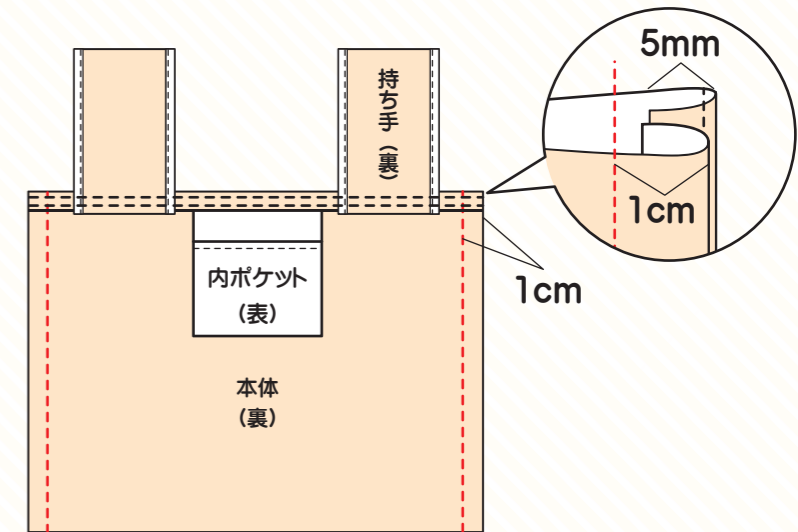
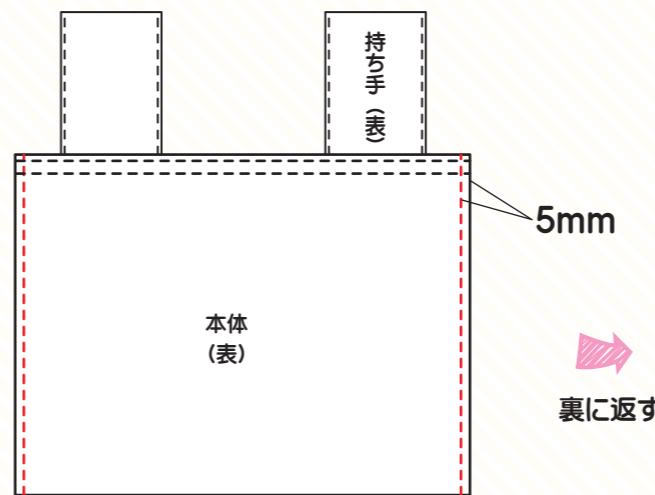

5 本体の底を縫い持ち手を縫って完成です。

- (1) 11cmづつ矢印のように折り底を縫います。
- (2) 持ち手を二つ折りにして中心を縫います。

